

A-A(1:5)

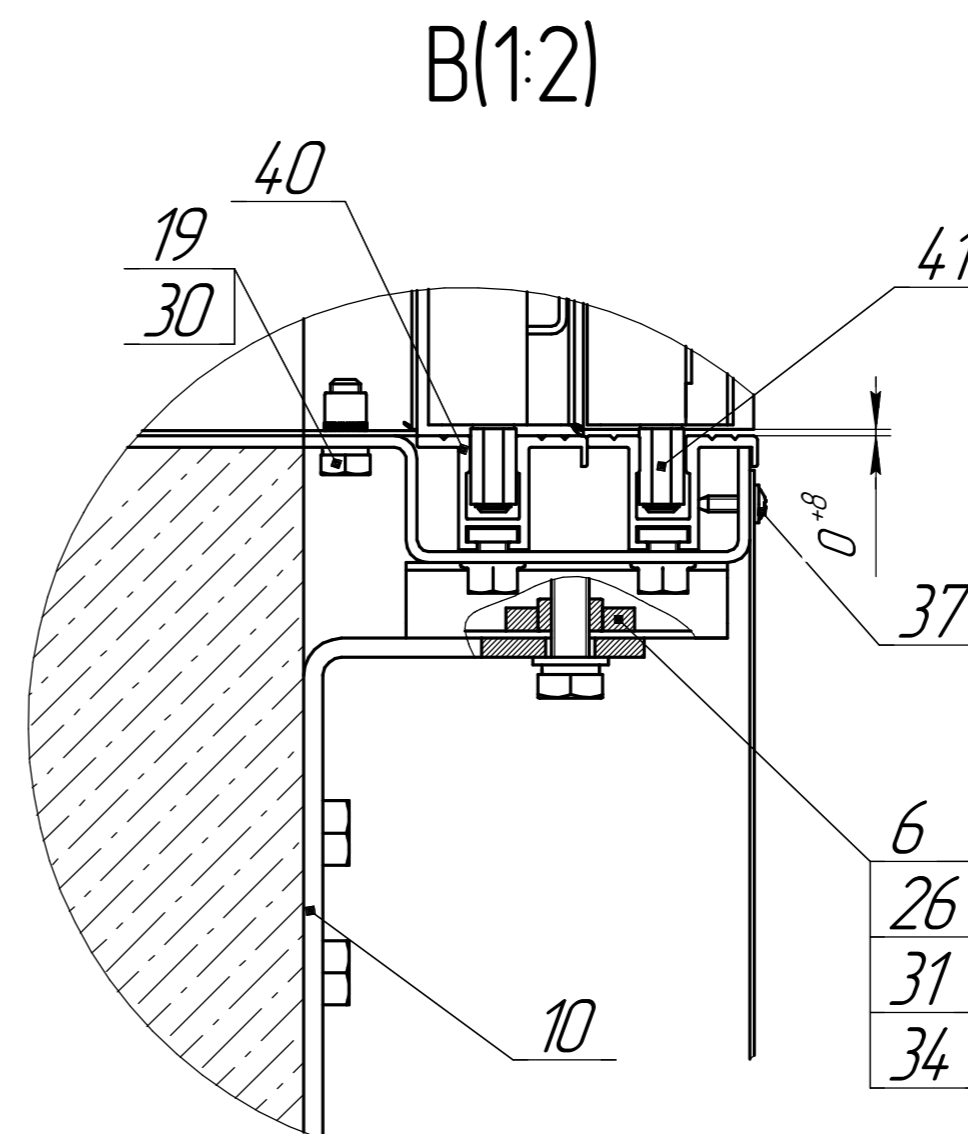

Б-Б(1:2,5)

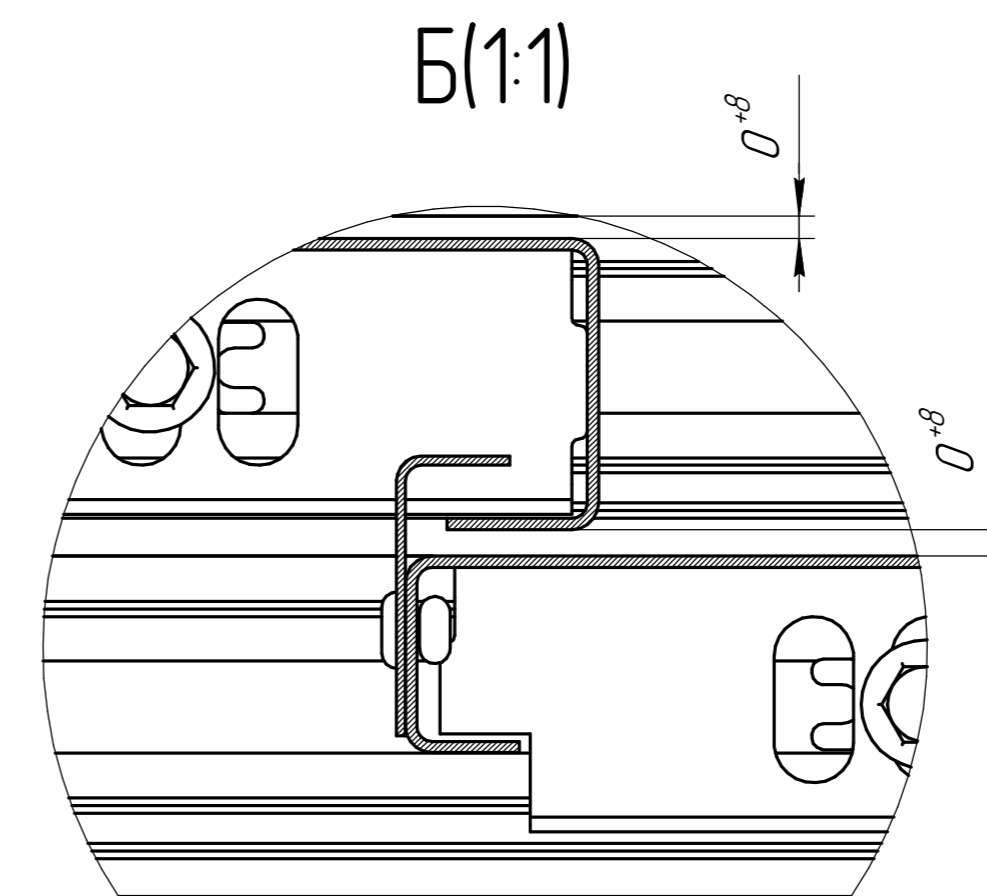
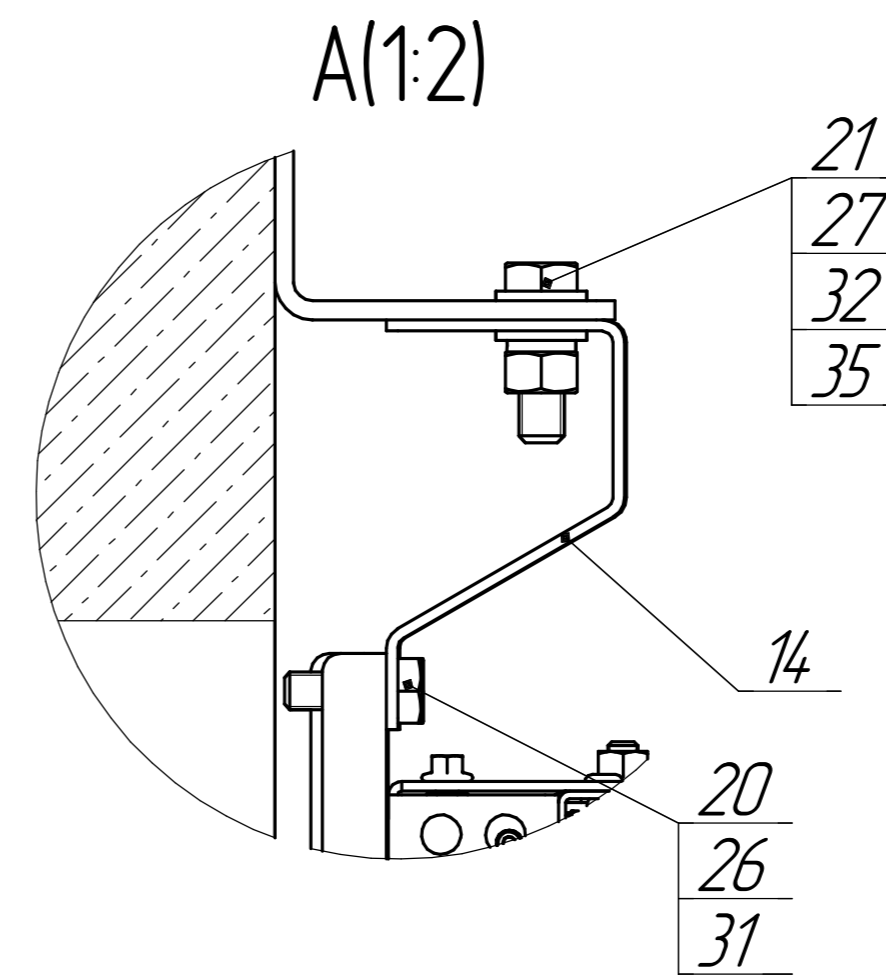
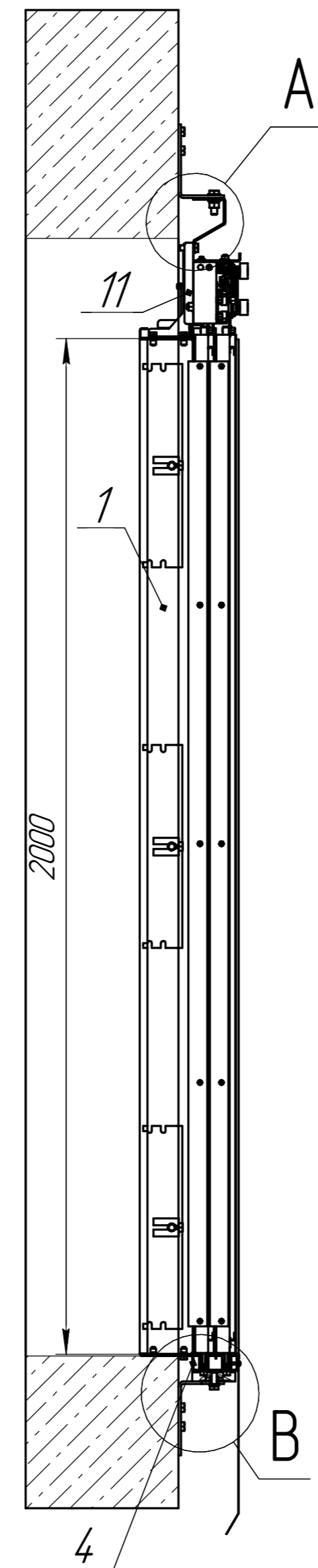
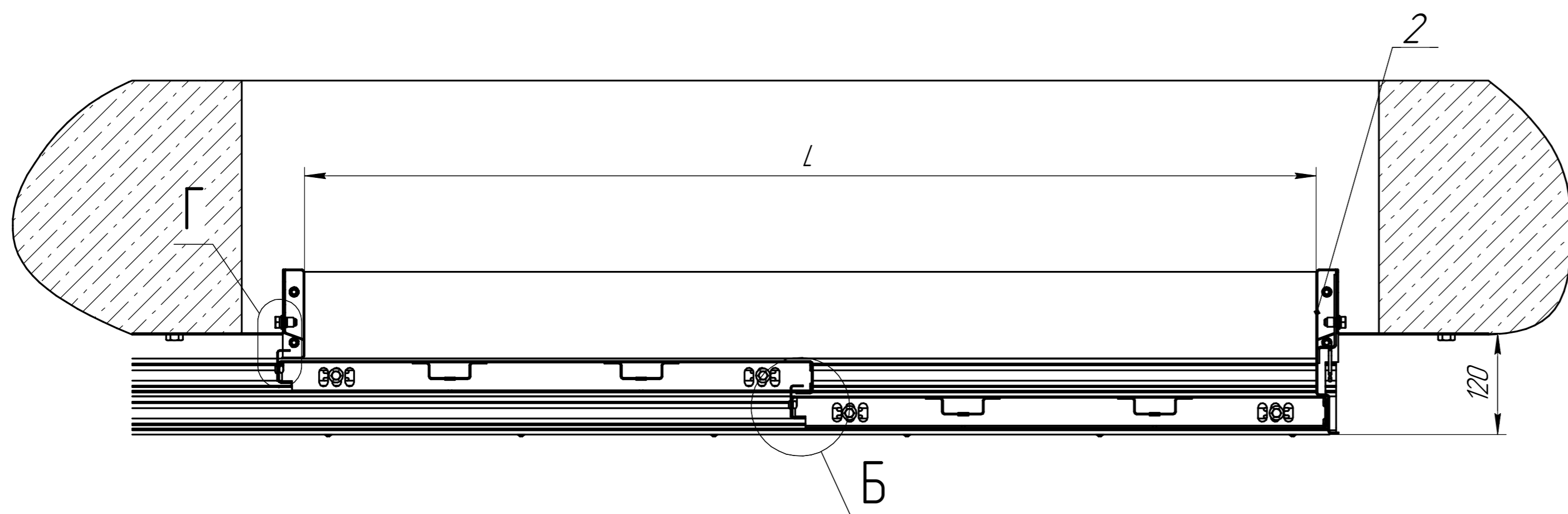
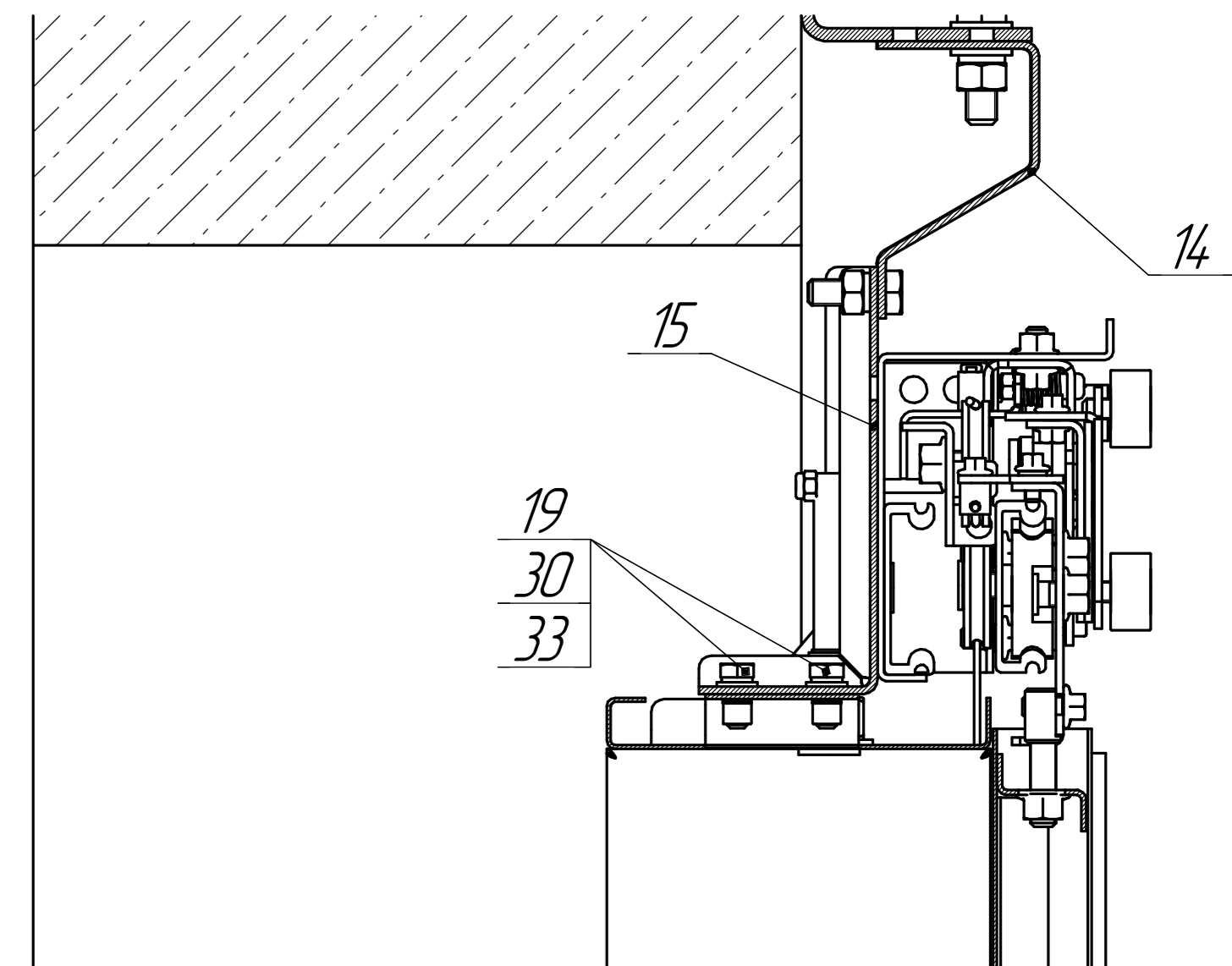

Г(1:1)

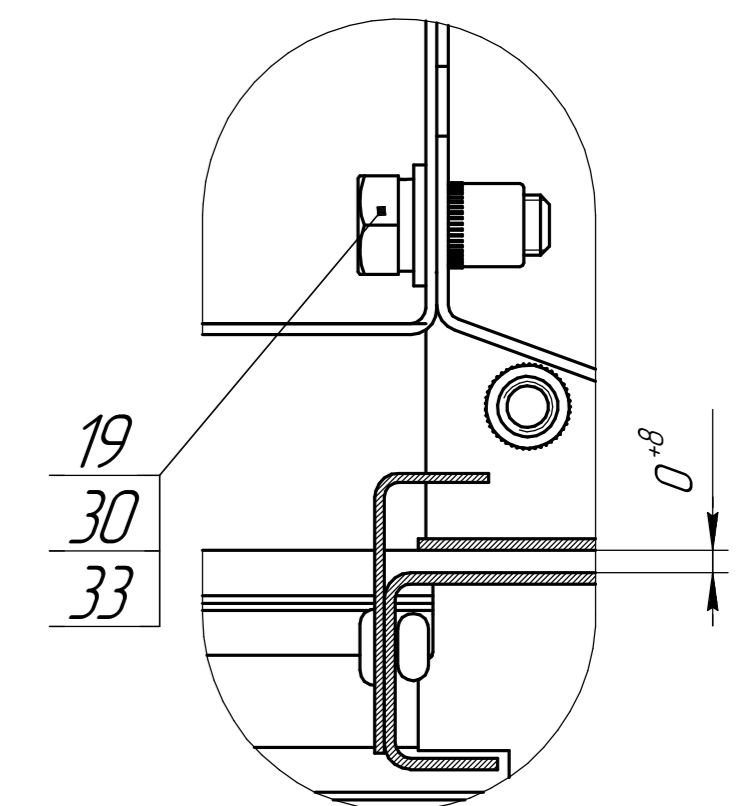

№	Обозначение	A	L, мм
1	1621P.06.00.000	A	600
2	1621P.06.00.000-01		650
3	1621P.06.00.000-02		700
4	1621P.06.00.000-03		800
5	1621P.06.00.000-04		900
6	1621P.06.00.000-05		1000
7	1621P.06.00.000-06		1100
8	1621P.06.00.000-07	1930	1200

- 1 Размеры без допусков для справок.
- 2 Лицевая поверхность портала и створок должна иметь одинаковый цвет и иметь дефектов.
- 3 Створки поз. 3 должны перемещаться плавно без заеданий на всей ширине дверного проема.
- 4 Разность диагоналей дверного проема не более 3мм.
- 5 Зазор между створками поз. 3 и обвязкой дверного проема должен быть в пределах от 1 до 8 мм.

1621P.06.00.000				Лит	Масса	Масштаб	
Изм.	Лист	№ докум.	Подп.	Дата	76,14	1:10	
Разраб.	Проб.	Т.контр.	Н.контр.	Утв.			
Дверь шахты				Лист	1	Листов	2
				Копирован		Формат A1	

1621.P.06.00.00

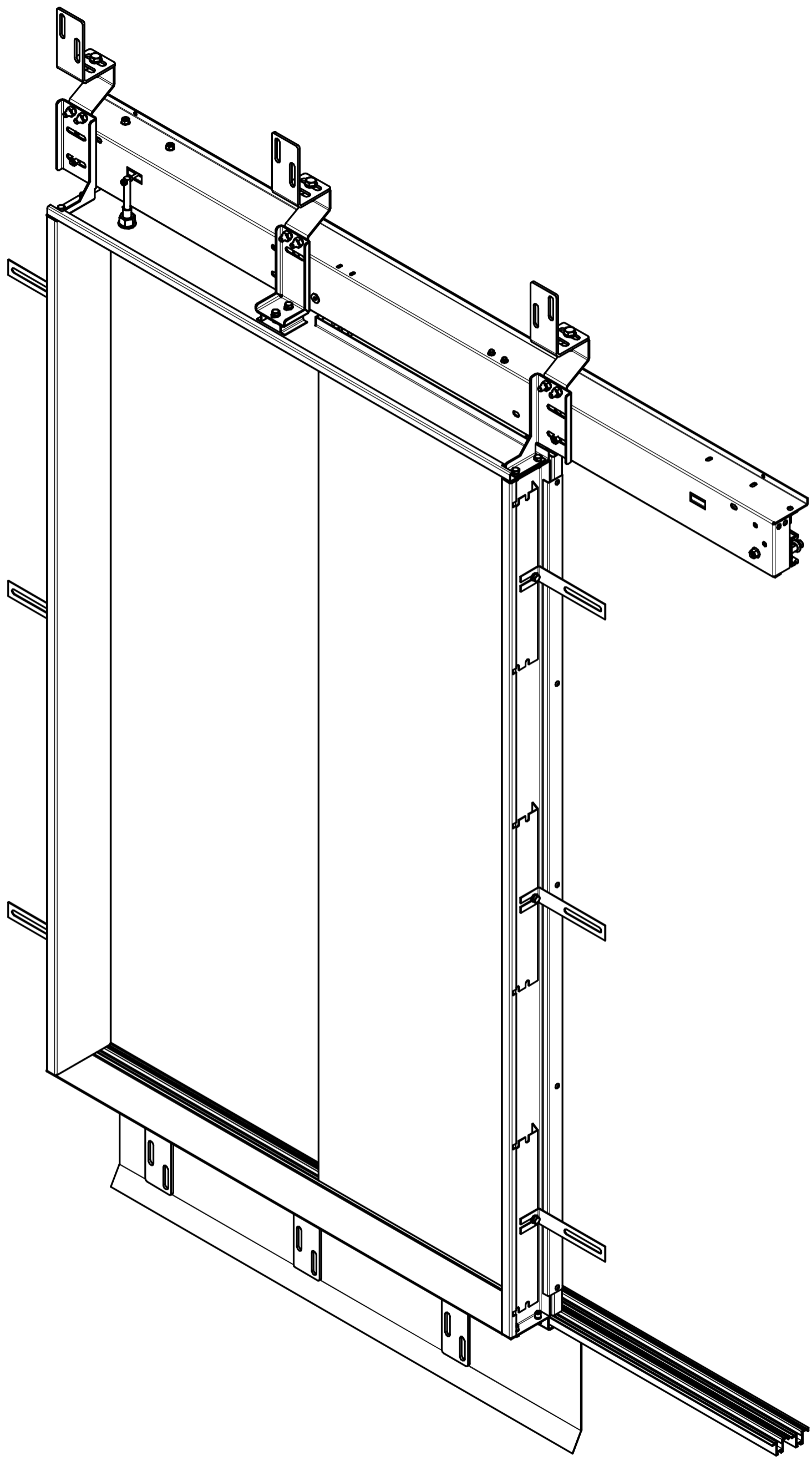

Инд. № подл.	Подп. и дата	Взам. инв. №	Инд. № дѣл.	Подп. и дата

Изм.	Лист	№ докум.	Подп.	Дата

1621.P.06.00.000

Лист
2

Копировал

Формат А3